

# ГАБАРИТНЫЕ РАЗМЕРЫ

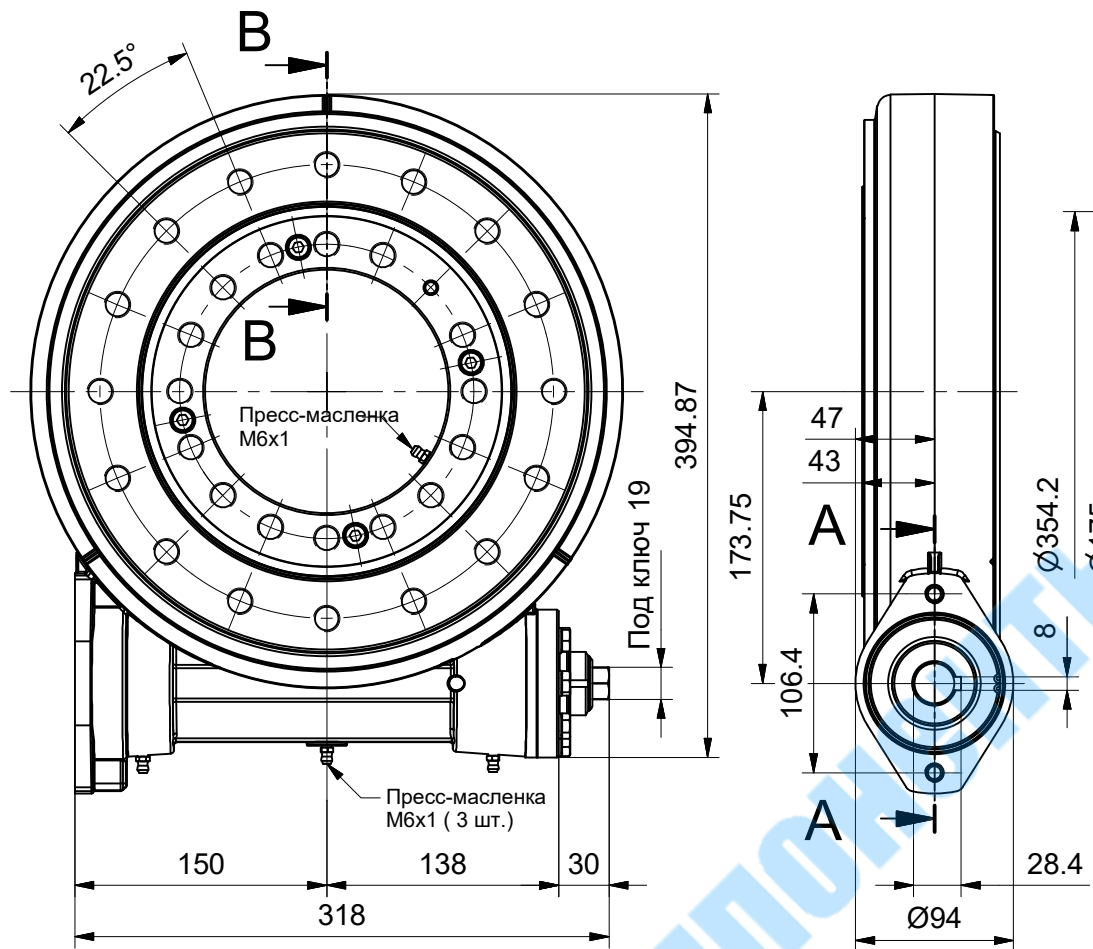

## Сечение В-В

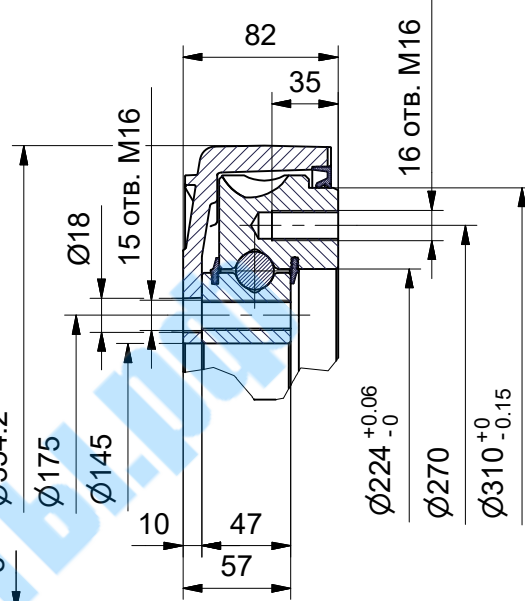

## Сечение А-А

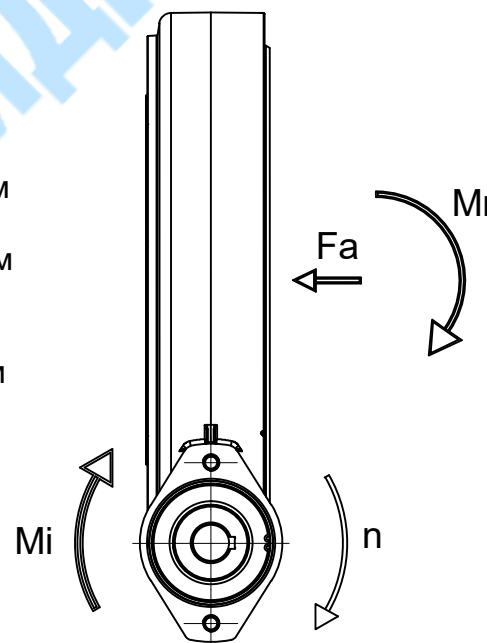
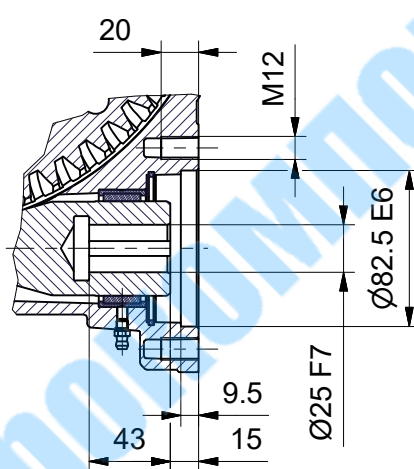

# ДИАГРАММЫ НАГРУЗОК

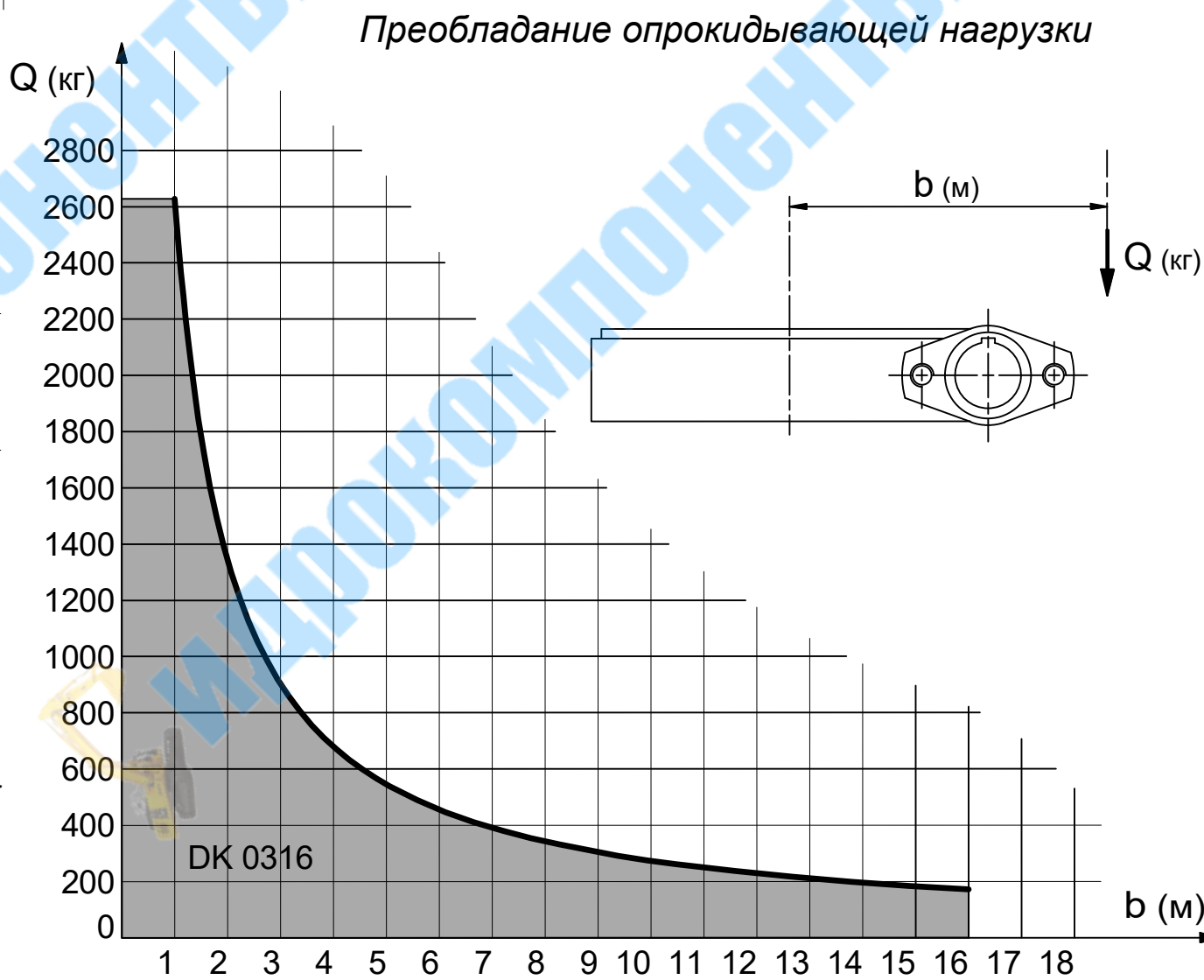

# ТЕХНИЧЕСКИЕ ХАРАКТЕРИСТИКИ

Передаточное соотнош.  $r = 1 : 61$

Макс. част. вращ. на входе  $n = 200$  об/мин

Макс. момент на входе  $M_i = 105$  Нм  
 { пост. / макс. частота вращ.  
 кратковрем.

Макс. момент на выходе (КПД 70%)  $M_p = 212$  Нм  
 { постоян.  
 кратковрем.

Макс. опрокидывающий момент (момент торможения)  $M_u = 4.480$  Нм

$M_p = 9.100$  Нм

Отсутствие проворота в обратном направлении не гарантируется

Масса  $M_f = 9.100$  Нм  
 32.5 кг



ЛИСТ ТЕХНИЧЕСКИХ ДАННЫХ  
 ОПОРНО-ПОВОРОТНОЕ УСТРОЙСТВО DK0316  
 АЛЮМИНИЕВЫЙ КОРПУС - МАНЖЕТНОЕ УПЛОТНЕНИЕ

КОД GRCDK03160 Изм. 04